

Руководство по эксплуатации

1. Назначение

Радиоприемник NV PB 16 предназначен для дистанционного:

- Управления автоматическими шлагбаумами, электромагнитными и электромеханическими замками, электрическими воротами и жалюзи, осветительными приборами;
- Поддачи сигналов тревоги (тревожной и охранной сигнализации).

2. Технические характеристики

Приемник принимает по радиоканалу сигналы от брелоков и датчиков:

- NV PT 1 (1-кнопочный брелок)
- NV PT 2 (2-кнопочный брелок)
- NV PT 44 (4-кнопочный брелок)
- NV 105W (СМК)
- Roiscok iDo303DRW (ИК «штора» с направлением движения)

2.1. Спецификация

Наименование параметра и единица измерения	Значение
напряжение питания AC/DC, В	12...24
максимально потребляемый ток, А	0,035
максимальное напряжение на клеммах «RELAY OUT», В	120 AC / 30 DC
максимальный ток коммутации на клеммах «RELAY OUT», А	1
максимальное количество брелоков в памяти, шт.	128
рабочая частота, МГц	433,92
дальность действия на открытой местности, м	180
рабочая температура, °С	-25...55
максимально допустимая влажность, %	90
габаритные размеры, ДхШхВ, мм	22x50x85

4. Назначение компонентов

- 1 - Светодиодный индикатор
- 2 - Выбор типа контактов реле осуществляется переключкой.
 - ● ● - NC - нормально замкнутый
 - ● ○ - NO - нормально разомкнутый
- 3 - клеммы выходов реле
- 4 - клеммы для подключения питания
- 5 - кнопка PRG для программирования брелока

5. Устройство и работа.

По умолчанию выход запрограммирован на моностабильный режим работы с временем активации 1 с. Время и режим работы для выхода RELAY OUT можно изменить при программировании (см. п. 8.1)

6. Подключение



Внимание! Приёмник необходимо устанавливать на диэлектрических и неэкранированных поверхностях не ближе 2 м от источников электромагнитного излучения. При установке нескольких радиоприёмников, расстояние между ними должно быть не менее 0.5 м!

В NV PB 16 работает от переменного и постоянного питания 12-24В подключенного к +V и -V.

3. Комплектация

- Радиоприемник NV PB 161 шт.
- Комплект крепления1 шт.
- Руководство по эксплуатации.....1 шт.



Рисунок 1. Назначение компонентов и вариант подключения электромагнитного замка

7. Программирование приемника.

7.1. Регистрация брелоков NV PT1, NV PT 2 и NV PT 44.

- Нажать кнопку PRG на NV PB 16 1 раз, при этом один раз мигнет, светодиод
- Нажмите на любую кнопку на брелоке два раза
- Для записи следующего брелока повторите первые два пункта.

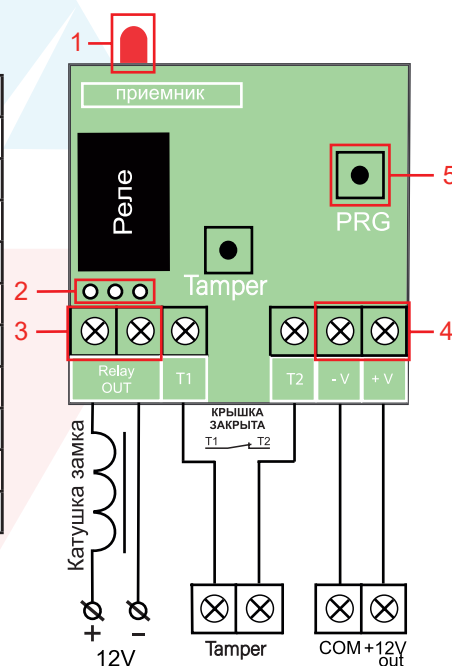
7.2. Удаление брелоков из памяти NV PB 16 и сброс настроек.



Внимание: Удаление брелоков и датчиков возможно только всех сразу!

- Зажмите кнопку PRG в NV PB 16, до 4-го мигания светодиода PRG и отпустите.
- Светодиод на NV PB 16 должен загореться частыми вспышками и после погаснуть. Передатчики из памяти приемника удалены, а настройки работы реле становятся по умолчанию.

7.3. Регистрация датчиков NV 105W, Roiscok iDo303DRW.

- Нажать кнопку PRG на NV PB 16 1 раз, при этом один раз мигнет светодиод
- Сгенерируйте на извещателе событие, при котором должно срабатывать реле (разомкните затем замкните геркон СМК; нарушьте контролируемую зону ИК; вскройте корпус извещателя)

8. Настройка режима работы.

8.1. Установки режима работы и времени активации реле.

моностабильный режим:

1. Для установки режима работы реле необходимо нажать и удерживать кнопку PRG на NV PB 16, пока светодиод не мигнет третий раз.
2. После этого на записанном ранее брелоке (см. п. 7.1) нажать любую кнопку. С момента нажатия начнется отсчет времени действия реле – от 1 с до 4 часов (шаг - 1 с). Если в этом промежутке нажать кнопку брелока второй раз, то изделие зафиксирует отмеренный отрезок времени и реле будет работать в моностабильном режиме с автоматическим отключением по прошествии заданного времени.
3. После 4 часов, если не было никаких нажатий, NV PB 16 выходит из режима программирования, режим работы реле не меняется.

бистабильный режим (каждое нажатие кнопки брелока переключает состояние реле на обратное текущему):

1. Для установки режима работы реле необходимо нажать и удерживать кнопку PRG на NV PB 16, пока светодиод не мигнет третий раз.
2. После этого на записанном ранее брелоке (см. п. 7.1) нажать любую кнопку брелока три раза.

8.2. Светодиодный индикатор.

- питание подано – короткие вспышки раз в 2 с
- подача команды от зарегистрированного брелока – загорается на время активации реле
- команда поступившая от незарегистрированного брелока (NV PT 1, NV PT 22, NV PT 44) – не реагирует
- стирание памяти NV PB 16 – мигает 5 раз

9. Свидетельство о приемке.

Радиоприемник "NV PB 16" s/n _____ соответствует конструкторской документации ТУ 4372-001-66044737-06 и признан годным к эксплуатации.

10. Гарантии производителя.

Предприятие изготовитель гарантирует соответствие NV PB 16 требованиям безопасности при соблюдении потребителем условий и правил эксплуатации, установленных настоящим руководством.

Официальный срок службы NV PB 16 - 3 года.

Гарантийный срок эксплуатации - 12 месяцев, но не более 18 месяцев со дня изготовления. Гарантия не распространяется на изделие, компоненты которого имеют механические повреждения или следы самостоятельного ремонта.